

Пульт управления SC500 для высокоскоростной петельной машины JT- 1790S

Руководство пользователя

Функции и значения параметров управления SC500 сервомотором переменного тока.



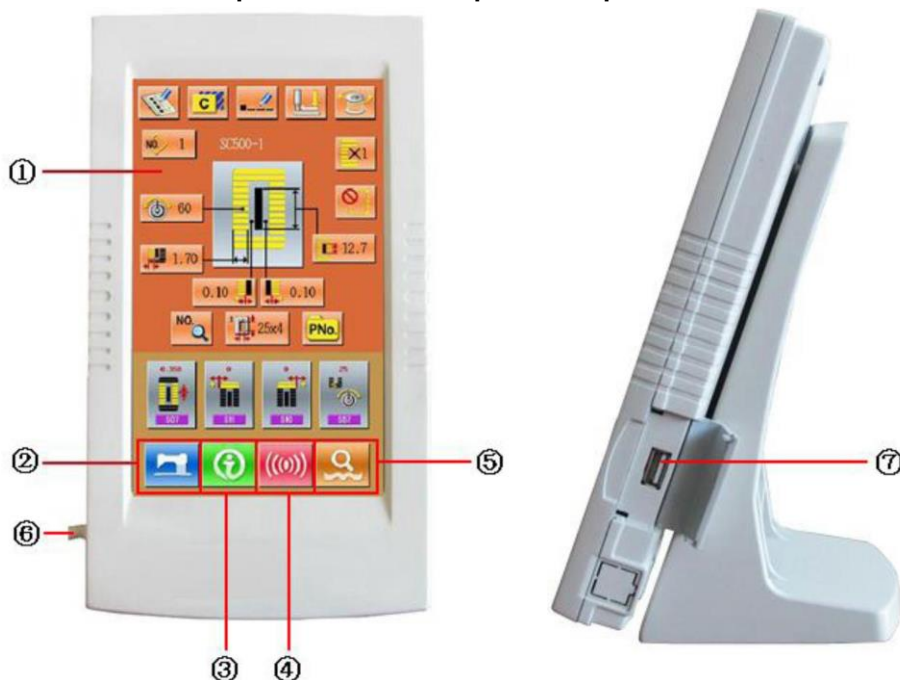

Таблица 1: Функции и параметры

Наименование	Пульт управления SC500			
Ширина закрепки	5 мм (со специальной запчастью: 0.05 мм)			
Размер ножа	6.4~31.8 мм (1/4"~11/4")			
Длина стежка (Max.)	41мм (с доп. оснасткой: 120 мм)			
Скорость шитья	Нормальная:3600 об/мин Макс.:4200 об/мин			
Тип контроля скорости	Вход пульта управления			
Тип иглы	DPX5 # 11J ~ # 14J			
Высота подъёма иглы	34.6 мм			
Челнок	DP типа с полной автоматизированной смазкой			
Подъём лапки	14 мм (регулировка) Макс.. 17мм			
Тип привода подъемного приспособления	Шаговый двигатель (1 педаль • 2 педали)			
Намотка шпули	Встроена в голове машины (только во время работы машины)			
Система подачи ножа	Шаговый двигатель			
Двигатель отклонения иглы	Шаговый двигатель			
Типы петель	30 типов			
Количество образцов в памяти.	99			
Ввод данных в память	USB			
Напряжение	AC175~AC265 В переменного тока			
Двигатель	AC сервомотор 400 Вт			
Размеры	Длина: 630 мм Ширина: 364 мм Высота: 185 мм			
Вес головы машины	55 кг			
Тип машины	S –стандартное шитьё, K –шитье трикотажа			
	Лапка 1	Лапка 2	Лапка 3	Лапка 5
Ширина лапки, мм	4	5	5	3 - 10
Длина лапки (макс.), мм	25	35	41	10 - 120







Пульт управления
Лицевая сторона **Правая сторона**



1 - ЖК дисплей

- 2 -  кнопка ГОТОВ -> Переключение с экрана ввода данных на экран шитья.
- 3 -  кнопка ИНФОРМАЦИИ ->Переключение с экрана ввода данных на информационный экран
- 4 -  кнопка КОММУНИКАЦИИ ->Переключение с экрана ввода данных на экран коммуникации
- 5 -  кнопка MODE-> Переключение с экрана ввода данных на экран СПОСОБ, в котором выполняют настройку различных параметров
- 6 – подключение разъёма
- 7 – порт USB

Кнопки, выполняющие общие операции на каждом экране SC500:

№.	Иконка	Функции	Пояснение
1		Окончание->Переключение интерфейса. В случае изменения данных - отмена изменяемых	
2		ENTER -> Подтверждение измененных данных.	
3		Плюс-> Увеличение значения данных.	
4		Минус -> Уменьшение значения данных.	
5		Reset -> Сброс ошибки	
6		Ввод цифр -> Разрешение ввода цифр	

Основные операции

① Включите напряжение.

Сначала, удостоверьтесь, что тип петли (A) - тот же самый, как и фактически установленный.

② Выбор номера требуемого образца. При включении напряжения показывается экран ввода данных. Образец № (Кнопка B), который выбран в настоящее время, показан в верхней секции экрана. Нажмите кнопку B, чтобы выбрать номер образца. Незарегистрированный номер образца не будет высвечиваться на экране.

③ Переход к шитью осуществляется нажатием кнопки  ГОТОВ. Лампа подсветки жидкокристаллического дисплея изменится на синий цвет, машина готова к шитью. Через некоторое время лапка поднимется.

В области A установите скорость шитья, в области B показаны значения, установленные пользователем.

④ Начало шитья осуществляется нажатием на педаль вперед. При этом лапка опустится и включится механизм шитья (будет выполняться шитье выбранной петли).

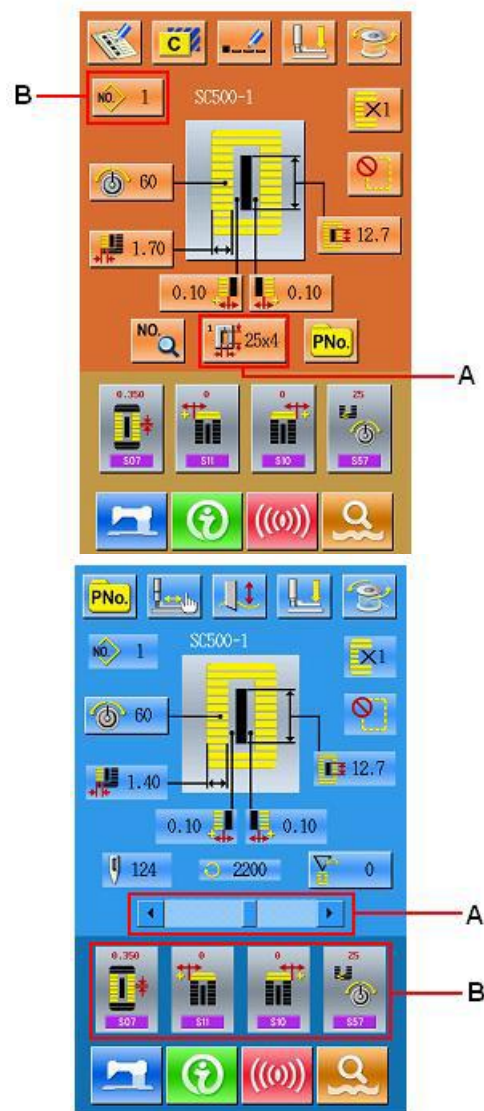







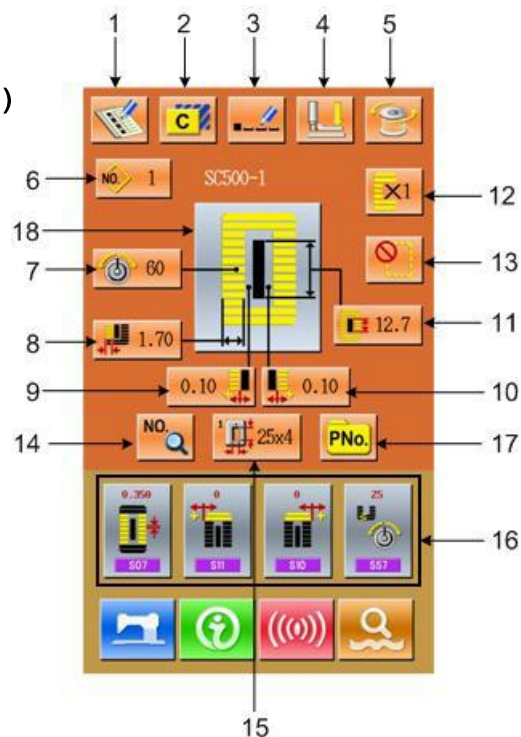





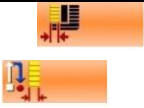

Операции ввода данных для шитья обычного образца (1)

Интерфейс ввода данных .

Для детального описания функций кнопок см. таблицу.



№.	Иконка	Функция	Пояснение
1		Регистрация образца	
2		Копирование образца	
3		Имя образца	
4		Нить(лапка внизу)	Положение иглы может быть изменено
5		Намотка шпули	
6		Выбор образца	Выход в интерфейс Выбора Образца
7		Натяжение нити иглы (S51, S52, S55, S56)	Для S52 и S56 будет выключено
8		Выбор/Возврат к левой ширине петли	Для образцов с Номера 1 по Номер 26 эта кнопка для установки левой ширины петли, для образцов с Номера 27 по Номер 30 эта кнопка для возврата к регулировке ширины.
9		Выбор смещения ножа левая ширина	Недоступен для образцов Номер 27 и No.29
10		Выбор смещения ножа правой ширины	Недоступен для образцов Номер 27 и No.29
11		Длина разреза ткани	
12		Выбор: двойная строчка или одинарная	Недоступен для образцов No.27, No.28 и.29
13		Числа Набора Намётки	Недоступен для образца No. 30
14		Выбор данных шитья	
15		Выбор типа лапки	
16		Натяжение нити на закрепке	Установите 4 кнопки на главном интерфейсе для 4 наиболее часто используемых петель
17		Выбор непосредственно номера образца	
18		Показан образец шитья	







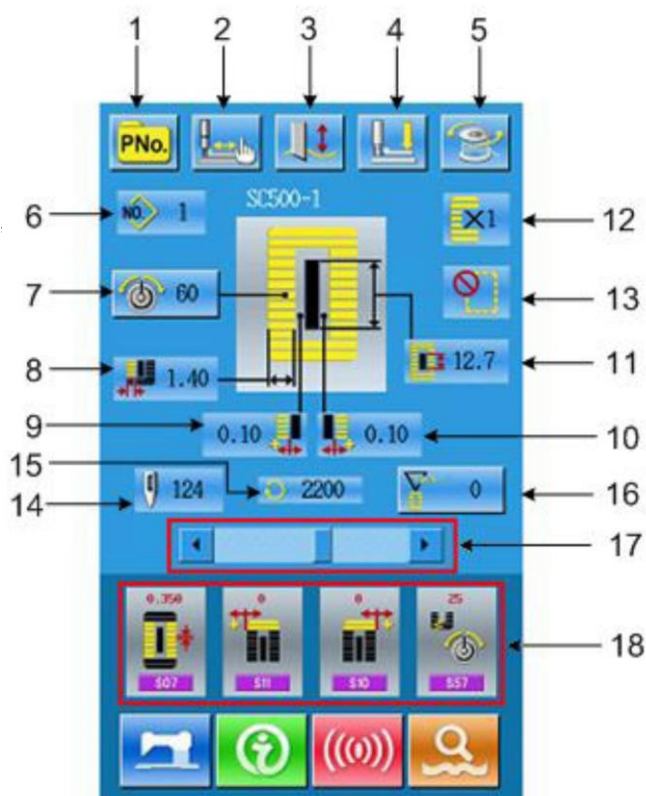

(2) Интерфейс шитья

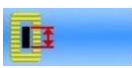
Нажмите , чтобы войти в интерфейс шитья.

Для детального описания функций кнопок см. таблицу.



№.	Иконка	Функция	Пояснение
1		Выбор P образца	
2		Проверка шитья	
3		: No ножа	 Нож включен  Нет ножа
4		Заправка нити в иглу (Лапка вниз)	
5		Намотка шпули	
6		Показ No образца.	
7		Натяжение нити иглы	
8		Показ левой ширины петли	
9		Показ смещения ножа с левой стороны	

10		Показ смещения ножа с правой стороны	
11		Показ длины разреза	
12		Показ одинарная или двойная строчка	
13		Показ Числа наметки	
14		Показ Общее количество стежков	
15		Показ Скорость шитья в настоящее время	
16		Показ значений счетчика : счетчик изделий : нет счетчика	 Сч. Включен : Сч. Выключен 
17		Скорость	
18		Натяжение нити в закрежке	

Регистрация образца

Для наиболее частого использования могут быть зарегистрированы 99 стандартных образцов. Нажмите кнопку





, чтобы войти в интерфейс регистрации образца.

1. Ввод номера образца

Ввод числового номера образца производится через цифровой блок.

Если числовой номер образца уже будет существовать в системе, то информация зарегистрированного образца будет показана на верхнем интерфейсе.

Число не может быть повторно использовано, но нажимая кнопки ,  незарегистрированное

число может разыскаться.

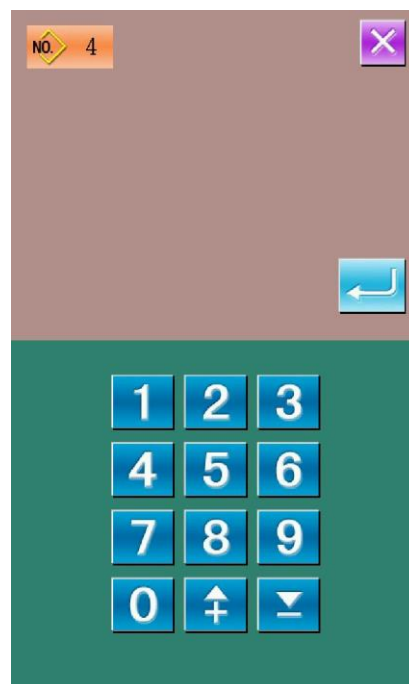

2. Выбор формы закрежки

После того, как определен номер образца, пользователь может нажать , чтобы войти в интерфейс для выбора

1-ой формы закрежки (как показано на правом рис.).



3. Окончание выбора формы шитья

После того, как пользователь выбрал форму 1-ой закрепки, система войдет в интерфейс отбора формы конца (как показано на правом рис.).

Нажмите,  чтобы закончить регистрацию

нового образца и вернуться на главный интерфейс.

Согласно выбранной форме образца, будут установлены начальные значения данных шитья.

Примечание.: Количество шитья образцов – параметр K04,



Копирование образца

1. Выбирают требуемый образец

Нажимая  входят в интерфейс для того, чтобы копировать

образец (как показано на правом рис.). Среди зарегистрированных образцов, выберите номер образца для копирования

и нажмите 

2. Ввод недавно зарегистрированного номера образца

В интерфейсе в верхней области показаны форма и нужные данные шитья скопированного образца.

Пользователь может выбрать незарегистрированный номер образца через цифровое табло. Зарегистрированный номер образца

не может быть зарегистрирован снова. Нажмите, 

чтобы закончить операцию копирования образца.

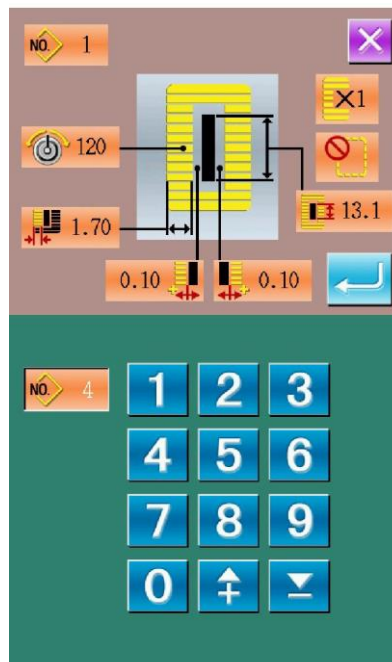
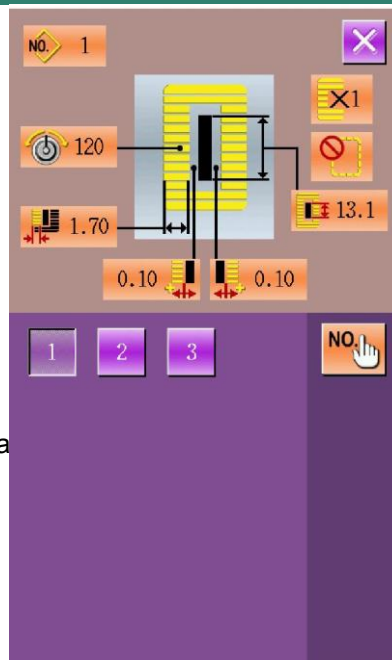

Имя образца

Нажмите,  чтобы войти в интерфейс чтобы вызвать

образец (как показано на правом рис.),
Могут быть введены (самое большее) 14 фигур.



Правое перемещение :



Левое перемещение :



: Ластик

Выберите требуемую фигуру, нажмите,  чтобы закончить операцию обозначения образца.

Положение фигуры может быть определено перемещением изображения.

Ластик используется для удаления фигуры.

Заправка нити в иглу.



Нажмите для входа в интерфейс заправки нити,

Нажатие одной кнопки опускает лапку,

Нажатие второй кнопки – поднимает лапку,

экран также. возвратится к главному интерфейсу



Лапка вниз



Лапка вверх

Намотка шпули

1. Наденьте шпулю на шпиндель намоточного устройства..

Зацепите нить за проводник нити в направлении стрелки (как показано на рис. внизу).

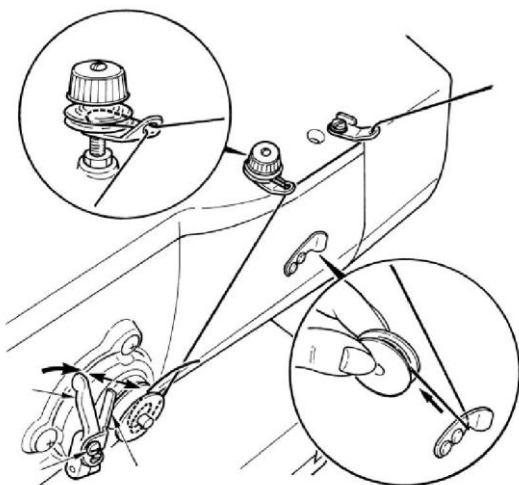

2. Показан дисплей намотки шпули

Нажмите кнопку 

будет показан дисплей намотки шпули (как показано на правом рис.).

3. Начало. намотки

Перед началом намотки необходимо вытащить нить из иглы. Нажмите педаль вперед, швейная машина начинает наматывать нить.

4. Останов швейной машины

После заполнения шпули

нажмите кнопку  ОСТАНОВ для возвращения к нормальному режиму. Или, не выходя из режима намотки, снова нажмите педаль и запустите намотку снова.

Используйте этот метод, когда требуется намотать несколько шпулей



Выбор типа лапки

1. Показан дисплей ввода данных

Только в дисплее ввода данных (апельсинового), содержание регулировок может быть изменено. В случае (синего) дисплея (шитья), нажмите кнопку ГОТОВ и перейдите в дисплей ввода данных.

2. Вызовите экран выбора типа лапки



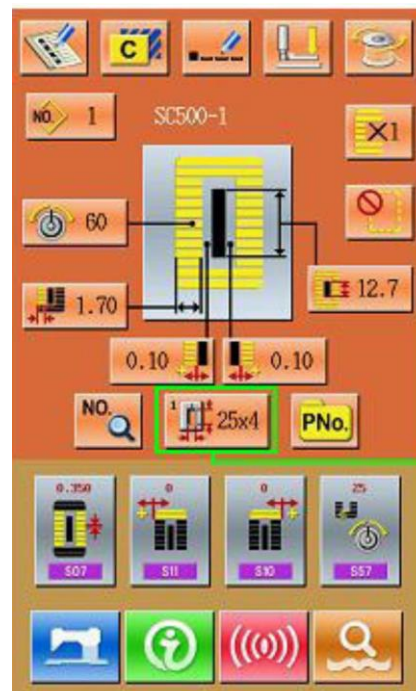

Нажмите кнопку Выбор типа лапки (A), появится дисплей (как показано на рис. справа)

3. Выбирают тип лапки

Нажмите кнопку (B) типа лапки, установленной на швейной машине. Нажатую кнопку показывают в обратном видео. Установите тип лапки, соответствующий выбранному размеру петли. См. таблицу.

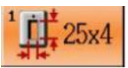

A

Иконка	Тип лапки
	Тип 1
	Тип 2
	Тип 3
	Тип 5

※ При использовании лапки типа 5 (кроме типа 1 – 3) измените параметры U15 и U16 (выключатель памяти уровень 1), чтобы приспособить к ширине и длине размера петли

При использовании лапки типа 5 с шириной стежка 6 мм или больше и 41 мм или больше в длину необходимо заменить комплект, типа транспорта подачи, игольной пластины, лапки и т.д.

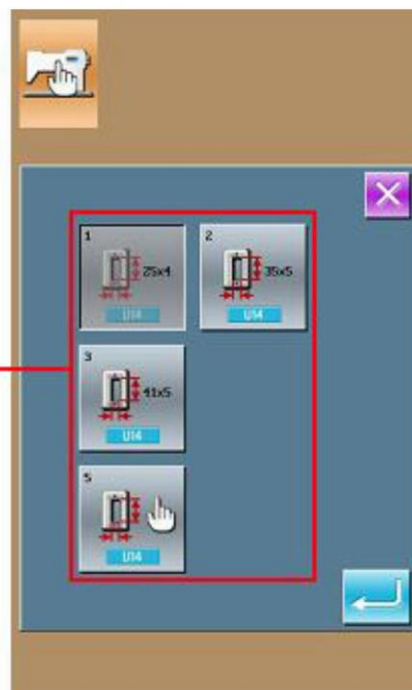

B



4.Нажмите кнопку ENTER  дисплей выбора лапки будет закрыт. Тогда выбор будет закончен.

Выбор образца

Нажмите  для входа в интерфейс выбора образца (как показано на правом рис.), в верхней области показана форма и установленные данные выбранного образца, в то время как в нижней области показан номер зарегистрированного образца

-  Ввод номера
-  Удалить образец

1.Выбор образца

На одной странице будут показаны 20 номеров, Для перелистывания страницы в интерфейсе будут показаны кнопки. Когда номер зарегистрированного образца отобран, в верхней области интерфейса появятся детали образца. Нажмите  и закончите операцию выбора образца.

2. Запрос образца

Нажмите,  чтобы активизировать интерфейс Запрос образца: ввод номера образца через цифровые кнопки..

3. Удаление Образца

Выберите зарегистрированный образец и затем нажмите , образец будет удален.

Однако, образцы следующих трех видов не могут быть удалены:
 А: Образцы, включенные в непрерывное шитье
 В: Образцы, включенные в цикл
 С: Образцы, зарегистрированные в Р.

Выбор формы шитья

Нажмите,  чтобы войти в интерфейс выбора формы шитья.

Выбирают 1-ую секцию закрепки.

Могут быть выбраны одна из пяти форм 1-ой закрепки:

Квадратная,
 Радиальная,
 Тип глазка,

Полулунный тип и Круглый тип.

В параметре K04 собирается 30 видов формы шитья, еще 4 типа закрепки, могут использоваться, которые являются лавирующей закрепкой:

Закрепка с левым уменьшением,

закрепка с правым уменьшением и закрепка с уменьшением середины.

Для образцов с номера 27 по No.30 пользователь может закончить выбор, нажав 

Окончание выбора формы шитья

Нажмите,  чтобы вернуться к главному интерфейсу.

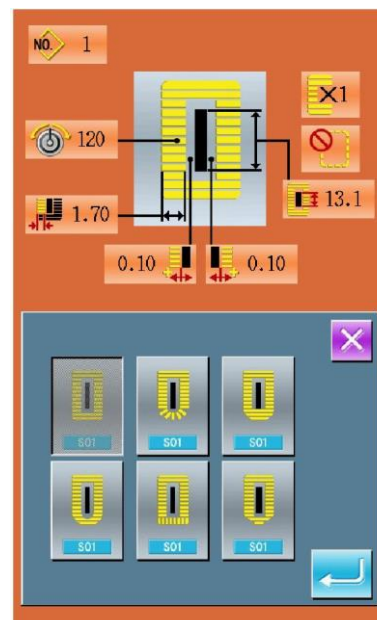
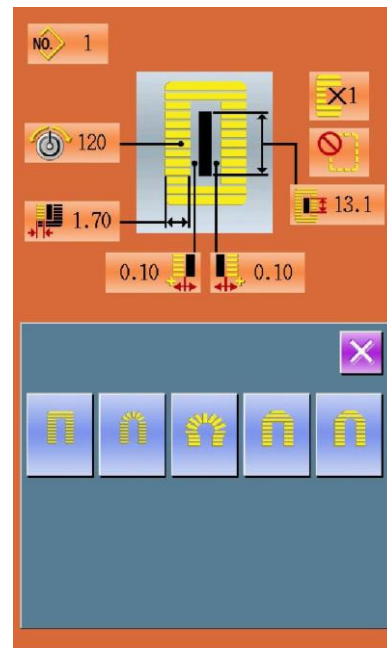
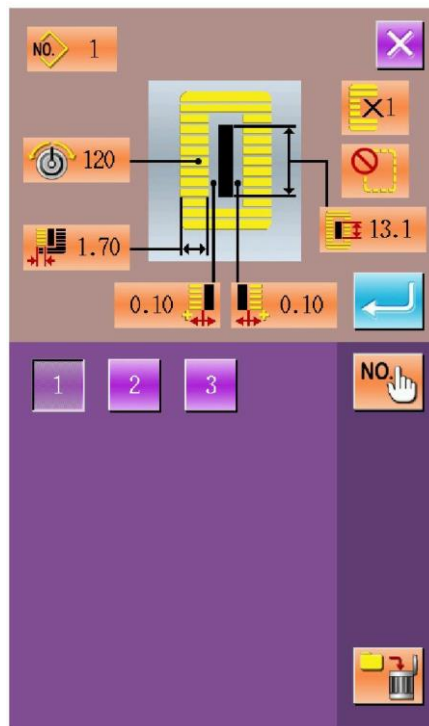





























Параметры K04

	K04 = 12 форм	K04 = 20 форм	K04 = 30 форм
Квадратный тип	1	1, 18, 19, 20	1, 18, 19, 20, 21, 22
Радиальный тип	3, 4, 5, 6	3, 4, 5, 6	3, 4, 23, 24, 5, 6
Тип глазка	7, 8, 9, 10	7, 8, 16, 17, 9, 10	7, 8, 16, 17, 9, 10
Полулунный тип	11	13, 11, 14, 15	13, 25, 11, 26, 14, 15
Круглый тип	12, 2	12, 2	12, 2

Замечание 1 : число в таблице – номер образца

Замечание 2 : образцы с номерами 27, 28, 29 и 30 доступны только, когда K04 выбирается “30 формы”.

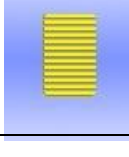
Список формы шитья

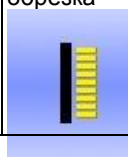
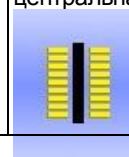
01 Квадратный тип 	02 Круглый тип 	03 Радиальный квадратный тип 	04 Радиальный тип 	05 Радиальный прямой тип 
06 Радиальный тип тонкой свечи 	07 Тип квадрата глазка 	08 Глазок радиальный тип 	09 Глазок прямой тип 	10 Тип глазка тонкой свечи 
11 Полулунный тип 	12 Круглый квадратный тип 	13 Полулунный квадратный тип 	14 Полулунный прямой тип 	15 Полулунный тип тонкой свечи 
16 Глазок Полулунный тип 	17 Глазок круглый тип 	18 Квадратный радиальный тип 	19 Квадратный Полу лунный тип 	20 Квадратный круглый тип 
21 Квадратный прямой тип 	22 Квадратный тонкой свечи 	23 Радиальный Полу лунный тип 	24 Радиальный круглый тип 	25 Полу лунный радиальный тип 
26 Полу лунный круглый тип 	27 Закрепка 	28 Закрепка, правая обрезка 	29 Закрепка, левая обрезка 	30 Закрепка, центральная обрезка 

Данные выбора для шитья

① Модификация данных шитья

Нажмите, **NO.** чтобы войти в интерфейс регулировки шитья



(как показано на рис.).

Выберите данные шитья,

Иконки с фиолетовым фоном - параметры типа ввода данных,
Иконки с синим фоном - параметры типа выбора образца.

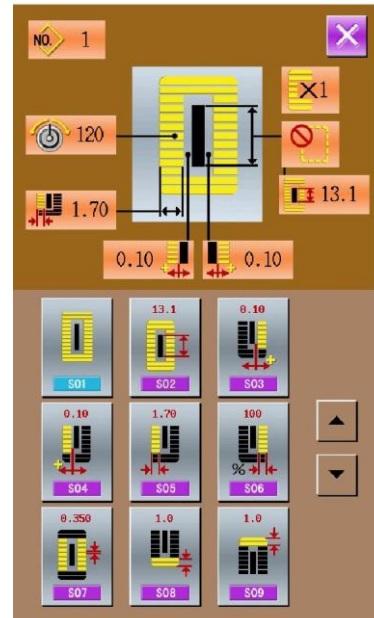

Пример :

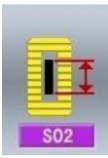
Выберите  для входа в интерфейс

(как показано на рис.)

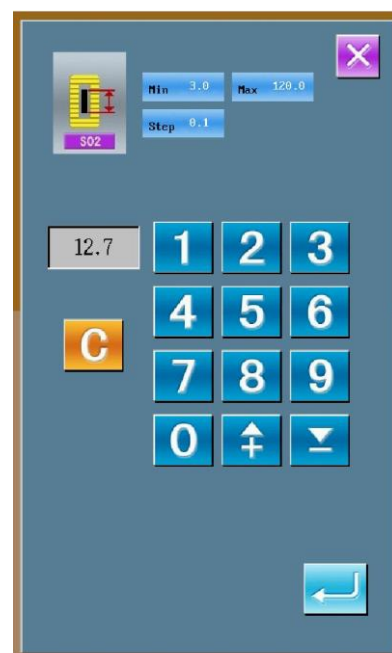

Выберите  для входа в интерфейс

(как показано на рис.)

② В таблице данных шитья показана связь с выбранной формой..

Могут отличаться формы, данные шитья, начальные значения







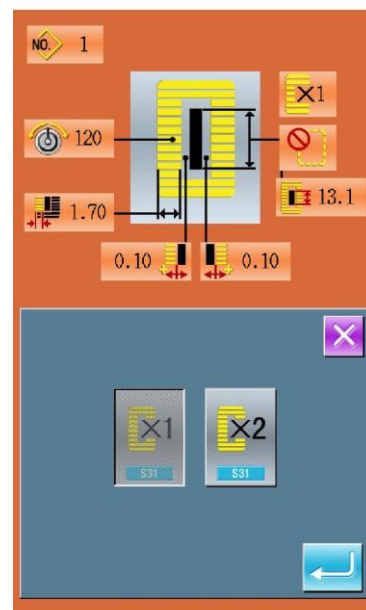

В интерфейсе Способ и Статус









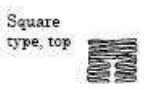
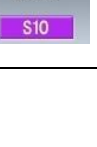











пользователь может установить доступ к части данных шитья.

Некоторые данные шитья будут также затрагивать

другие данные шитья.















№	Пункт	Диапазон	Единица	Замечания
S01 	Форма шитья Обратитесь к Выбору формы шитья	1~30	1	
S02 	Длина разреза ткани Этот пункт устанавливает длину прорубки ткани. Однако, в случае форм закрепки (Номер 27, 28, 29 и 30), длина разреза установлена. Сделав активными функции U19 и U18, подберите количество движений и размер ножа.	3.0~120.0	0.1mm	
S03 	Ширина смещения ножа, вправо Этот пункт устанавливает расстояние между разрезом ткани и правой параллельной секцией.	-2.00~2.00	0.05mm	
S04 	Ширина смещения ножа, влево Этот пункт устанавливает расстояние между разрезом ткани и левой параллельной секцией.	-2.00~2.00	0.05mm	
S05 	Левая ширина Этот пункт устанавливает ширину левой параллельной секции.	0.10~5.00	0.05mm	
S06 	Правая ширина Этот пункт устанавливает ширину правой параллельной секции.	50~150	1%	
S07 	Подача в параллельной секции Этот пункт устанавливает подачу в левых и правых параллельных секциях.	0.200~2.500	0.025mm	
S08 	Длина 2-ой закрепки Этот пункт устанавливает длину закрепки в конце петли 	0.2~5.0	0.1mm	
S09 	Длина 1-ой закрепки Этот пункт устанавливает длину начальной закрепки 	0.2~5.0	0.1mm	
S10 	Компенсация правой стороны закрепки Этот пункт регулирует смещение правой стороны секции закрепки. И 1-ая, и 2-ая закрепки могут быть скомпенсированы. 	-1.00~1.00	0.05mm	

 <p>S11</p>	<p>Компенсация левой стороны закрепки. Этот пункт регулирует смещение левой стороны секции закрепки.</p>	<p>-1.00~1.00</p>	<p>0.05mm</p>	
 <p>S12</p>	<p>Погашение левой стороны клиновидной закрепки. Этот пункт заставляет формировать длину левой стороны клиновидной закрепки.</p>	<p>0.00~3.00</p>	<p>0.05mm</p>	<p>1</p>
 <p>S13</p>	<p>Погашение правой стороны клиновидной закрепки. Этот пункт заставляет формировать длину правой стороны клиновидной закрепки.</p>	<p>0.00~3.00</p>	<p>0.05mm</p>	<p>1</p>
 <p>S14</p>	<p>Длина формы глазка Этот пункт устанавливает высоту стороны глазка от центра формы.</p>	<p>1.0~10.0</p>	<p>0.1mm</p>	<p>1</p>
 <p>S15</p>	<p>Формирование числа стежков глазка. Этот пункт формирует число стежков в верхних 90° глазка</p>	<p>1~8</p>	<p>1</p>	<p>1</p>
 <p>S16</p>	<p>Ширина глазка. Этот пункт устанавливает размер внутренней части глазка. Фактический пункт входа иглы к которому добавлена ширина углубления ножа S04, слева.</p>	<p>1.0~10.0</p>	<p>0.1mm</p>	<p>1</p>
 <p>S17</p>	<p>Длина глазка. Этот пункт устанавливает продольный размер внутренней части глазка.</p>	<p>1.0~10.0</p>	<p>0.1mm</p>	<p>1</p>
 <p>S18</p>	<p>Высота круглой части петли. Этот пункт устанавливает верхнюю высоту от центра круглой части.</p> <div style="display: flex; justify-content: space-around; align-items: center;"> <div style="text-align: center;"> <p>Round type, top</p>  </div> <div style="text-align: center;"> <p>Radial, top</p>  </div> <div style="text-align: center;"> <p>Semilunar, top</p>  </div> <div style="text-align: center;">  </div> </div> <div style="display: flex; justify-content: space-around; align-items: center; margin-top: 10px;"> <div style="text-align: center;"> <p>Round type, bottom</p>  </div> <div style="text-align: center;"> <p>Radial, bottom</p>  </div> <div style="text-align: center;"> <p>Semilunar, bottom</p>  </div> <div style="text-align: center;">  </div> </div>	<p>1.0~5.0</p>	<p>0.1mm</p>	<p>1</p>
 <p>S19</p>	<p>Число стежков радиальной части. Этот пункт устанавливает число стежков в верхних 90° радиальной формы.</p>	<p>1~8</p>	<p>1</p>	<p>1</p>
<p>S20</p>	<p>Укрепление радиальной формы. Этот пункт устанавливает с / без укрепления радиальной формы.</p> <div style="display: flex; justify-content: space-around; align-items: center;"> <div style="text-align: center;"> <p>Без</p>  <p>S20</p> </div> <div style="text-align: center;"> <p>С укреплением</p>  <p>S20</p> </div> </div>			<p>1 2</p>
 <p>S21</p>	<p>Подача в области закрепок</p>	<p>0.200~2.500</p>	<p>0.25</p>	

 S22	1-ое разрешение. Этот пункт устанавливает разрешение между 1-ой закрепкой и смещением ножа. Этот пункт применим ко всем формам	0.0~4.0	0.1mm	
 S23	2-ое разрешение. Этот пункт устанавливает разрешение между 2-ой закрепкой и смещением ножа. Этот пункт применим ко всем формам	0.0~4.0	0.1mm	
S31	Одинарное/двойное шитье Одинарное Двойное			
S32	Выбор шитья Двойное или шитье крестом. Этот пункт выбирает шитье в параллельной секции Двойное Крестом			3
 S33	Компенсация двойной ширины шитья. Этот пункт заставляет сужать ширину 1-ого цикла при установленном двойном сшивании	0.0~2.0	0.1mm	3
S34	Количество раз наметки. Без 1~9 раз	0~9	1	
 S35	Длина стежка наметки. Этот пункт устанавливает длину стежка во время выполнения наметки.	1.0~5.0	0.1mm	3
 S36	Длина наметки	2.0~20.0	0.1mm	3
 S37	Шаг наметки	0.2~5.0	0.1mm	3
 S38	Ширина наметки	0.0~4.0	0.1mm	3
 S39	Продольная компенсация входа иглы наметки Этот пункт заставляет перемещать положение входа иглы назад и вперед при выполнении наметки больше, чем в двух циклах	0.0~2.5	0.1mm	2 3
 S40	Продольная компенсация входа иглы крестовой наметки Этот пункт заставляет перемещать положение входа иглы назад и вперед при выполнении наметки больше, чем в двух	0.0~1.0	0.1mm	3

	циклах			
 S41	Компенсация левого положения стороны наметки Этот пункт заставляет перемещать левое положение наметки от центра направо или налево	-2.0~2.0	0.1mm	2 3
 S42	Компенсация правого положения стороны наметки Этот пункт заставляет перемещать правое положение наметки от центра направо или налево	-2.0~2.0	0.1mm	2 3
 S44	Регулировка скорости наметки Этот пункт устанавливает скорость наметки	400~4200	100об/мин	2 3
S45	Функция совместного шитья. Этот пункт выбирает функцию, выполняющую сначала совместное шитье Совместное Без совместного шитья  			
 S46	Ширина совместного шитья.	1.0~10.0	0.1mm	2 3
 S47	Подача при совместном шитье	0.2~5.0	0.1mm	2 3
 S51	Натяжение нити в левой параллельной секции	0~200	1	
 S52	Натяжение нити в правой параллельной секции.	0~200	1	2
 S53	Натяжение нити в левой параллельной секции (1-ый цикл двойного сшивания) Этот пункт устанавливает натяжение нити иглы в левой параллельной секции 1-ого цикла во время двойного сшивания.	0~200	1	2 3
 S54	Натяжение нити в правой параллельной секции (1-ый цикл двойного сшивания) Этот пункт устанавливает натяжение нити иглы в правой параллельной секции 1-ого цикла во время двойного сшивания.	0~200	1	2 3
 S55	Натяжение нити для начальной закрепки	0~200	1	

 <p>S56</p>	<p>Натяжение нити для конечной закрепки</p>	<p>0~200</p>	<p>1</p>	
 <p>S57</p>	<p>Регулирование натяжения нити иглы в начале шитья.</p>	<p>0~200</p>	<p>1</p>	
 <p>S58</p>	<p>Регулирование натяжения нити иглы при наметке.</p>	<p>0~200</p>	<p>1</p>	
 <p>S59</p>	<p>Регулировка времени в начале 1-ой закрепки Этот пункт регулирует выбор времени начала натяжения нити иглы в 1-ой закрепке.</p>	<p>-5~5</p>	<p>1 стежок</p>	
 <p>S60</p>	<p>Регулировка времени в правой стороне. Этот пункт регулирует выбор времени начала натяжения нити иглы в правой стороне.</p>	<p>-5~5</p>	<p>1 стежок</p>	
 <p>S61</p>	<p>Регулировка времени в начале 2-ой закрепки Этот пункт регулирует выбор времени начала натяжения нити иглы во 2-ой закрепке.</p>	<p>-5~5</p>	<p>1 стежок</p>	<p>2</p>
 <p>S62</p>	<p>Продольная компенсация в начале шитья Этот пункт устанавливает положение начала шитья в продольном направлении в начале шитья</p>	<p>0~8</p>	<p>1 стежок</p>	
 <p>S63</p>	<p>Подача в начале шитья</p>	<p>0.00~0.70</p>	<p>0.05mm</p>	<p>2</p>
 <p>S64</p>	<p>Связь сшивание ширины в начале шитья</p>	<p>0.0~3.0</p>	<p>0.1mm</p>	
 <p>S65</p>	<p>Продольная компенсация. в начале шитья</p>	<p>0.0~5.0</p>	<p>0.1mm</p>	<p>2</p>
 <p>S66</p>	<p>Компенсация крестообразного стежка. в начале шитья</p>	<p>0.0~2.0</p>	<p>0.1mm</p>	<p>2</p>
 <p>S67</p>	<p>Связь сшивание ширины в конце шитья</p>	<p>0.1~1.5</p>	<p>0.1mm</p>	

S68		Число стежков в конце шитья	0~8	1stitch	
S69		Продольная компенсация в конце шитья	0.0~5.0	0.1mm	2
S70		Компенсация крестообразного стежка. в конце шитья	0.0~2.0	0.1mm	2
S81	 Нож выключен  Нож включен				
S83	 Нож выключен  Нож включен	Движение ножа в 1-ом цикле двойного сшивания			2 3
S84		Ограничение максимальной скорости Этот пункт устанавливает значение макс. Скорости вращения мотора швейной машины. Значение ограничено K07 (ограничение максимальной скорости)	400~4200	100rpm	4
S86		Подача движения Этот пункт устанавливает подачу со стороны закрепки (Форма Номер 27, 28, 29 и 30 из S01).	0.200~2.500	0.025	1
S87		Ширина движения Этот пункт устанавливает ширину стороны закрепки (Форма, Номер 27, 28, 29 и 30 из S01).	0.10~3.00	0.05mm	1
S88		Подача возвращения Этот пункт устанавливает подачу повторно настраивающейся стороны закрепки (Форма, Номер 27, 28, 29 и 30 из S01)	0.200~2.500	0.025mm	1
S89		Ширина возвращения Этот пункт устанавливает ширину возвращения стороны закрепки (Форма, Номер 27, 28, 29 и 30 из S01).	0.10~3.00	0.05mm	1

Замечание 1 : Высвечивается согласно форме

Замечание 2 : Высвечивается, когда включено

Замечание 3 : Высвечивается, когда отобраена функция

Замечание 4 : Ограничено K07 (ограничение максимальной скорости)

Интерфейс для установки параметров

Нажмите  для переключения интерфейса Ввода данных на интерфейс (как показано на правой фигуре), под этим интерфейсом может быть выполнена регулировка параметров

Держите  в течение 3 секунд, чтобы войти в интерфейс 2 уровня, Если держать в течение 6 секунд, можно войти в интерфейс 3 уровня

Интерфейс 1 уровня

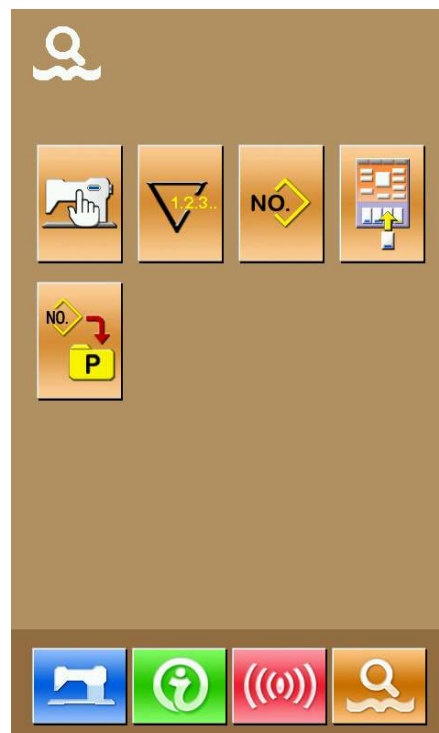

Интерфейс 2 уровня





Интерфейс 3 уровня

Назначение кнопок

№	Иконка	Функция	Примечание
1		Параметры уровня 1	
2		Счетчик изделий	
3		№ шитья	
4		Пункты управления пользователя	
5		P образец	
6		Инициализация диска U	
7		Версия программного обеспечения	
8		Блокировка клавиатуры	
9		Редактирование данных шитья	
10		Тест	
11		Регулирование яркости	
12		Параметры уровня 2	

Параметры уровня 1

① Регулирование параметра

Выберите,  чтобы войти в интерфейс Уровня 1

для регулирования параметра

Выберите параметр, который Вы желаете изменить.

Параметры с фиолетовым фоном - параметры типа ввода данных,

в то время, как параметры с синим фоном - параметры

типа выбора фигуры.

:



Примеры

Нажмите , чтобы войти в интерфейс











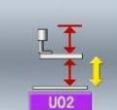
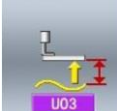

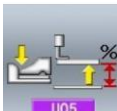
Нажмите,  чтобы войти в интерфейс













② Таблица параметров уровня 1

№.	Параметр	Пределы	Шаг регулировки	Установлено
U01 	Подъем лапки до максимального положения	0~17.0	0.1mm	14.0mm

 <p>U02</p>	Лапка до промежуточного положения	0-14.0	0.1mm	6.0mm
 <p>U03</p>	Подъем лапки на толщину ткани	0-14.0	0.1mm	0
 <p>U04</p>	Положение педали вниз (%) (При двух педалях)	5-95	1%	80%
 <p>U05</p>	Подъем положения лапки от ноги  (При двух педалях)	5-95	1%	50%
 <p>U06</p>	Натяжение нити иглы в конце шитья	0-200	1	35
 <p>U07</p>	Натяжение нити иглы при обрезке	0-200	1	35
 <p>U08</p>	Натяжение нити иглы при совместном шитье	0-200	1	60
 <p>U09</p>	Скорость мягкого старта для 1-ого стежка	400-4200	100 rpm	800rpm
 <p>U10</p>	Скорость мягкого старта для 2-ого стежка	400-4200	100 об/мин	800 об/мин
 <p>U11</p>	Скорость мягкого старта для 3-ого стежка	400-4200	100 об/мин	2000 об/мин



<p>U12</p> 	<p>Скорость мягкого старта для 4-ого стежка</p>	<p>400-4200</p>	<p>100rpm</p>	<p>3000rpm</p>
<p>U13</p> 	<p>Скорость мягкого старта для 5-ого стежка</p>	<p>400-4200</p>	<p>100rpm</p>	<p>4000rpm</p>
<p>U14</p>	<p>Тип лапки (Тип 1, 2, 3, 5)</p> 			<p>Тип 1</p>
<p>U15</p>	<p>Ширина лапки (тип 5) При типе 5 вида U14 установлена ширина.</p>	<p>3.0-10.0</p>	<p>0.1mm</p>	<p>3.0mm</p>
<p>U16</p> 	<p>Длина лапки (тип 5) При типе 5 вида U14 установлена длина.</p>	<p>10.0-120.0</p>	<p>0.5mm</p>	<p>10.0mm</p>
<p>U17</p> 	<p>Положение начала шитья</p>	<p>2.5-110.0</p>	<p>0.1mm</p>	<p>2.5mm</p>
<p>U18</p> 	<p>Размер ножа</p>	<p>3.0-32.0</p>	<p>0.1mm</p>	<p>32.0mm</p>
<p>U19</p>	<p>Функция множественных движений ножа Выключена Включена</p> 			<p>Выключено</p>
<p>U20</p>	<p>Функция обнаружения обрыва нити Выключена Включена</p> 			<p>Включено</p>

U21	Выбор положения лапки во время нажатия кнопки ГОТОВ  : вверх  : вниз			Вверх
U22	Выбор положения лапки во время завершения 1 цикла. (только для одной педали) Вверх  U22 Вниз  U22			Up
U23	Выпуск нити иглы перед обрезкой  U23	0~15.0	0.1mm	1.0mm
U24	Более аккуратный выпуск нити катушки перед обрезкой  U24	0~15.0	0.1mm	1.5mm
U25	Количество приращений счетчика изделий  U25	1~30	1	1
U50	Гудок выкл .  U50 Голос пульта управления  U50  U50 Голос пульта управления и гудок			Голос пульта управления и гудок
U200	Установка зыка: английский и китайский.  U200			Китайский язык







Параметры уровня 2

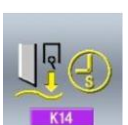

② Таблица параметров уровня 2

№.	Параметр	Пределы	Шаг регулировки	Установлено
K01	<p>Выбор педали</p>  : 2-педали  : 1-педаль (без промежуточной позиции)  : 1-педаль (с промежуточной позицией)			2-педали
K03	<p>Запрет на выбор типа лапки</p>  : запрет  : разрешение			разрешено

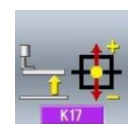
K04	Выбор формы на уровне шитья (12/20/30)	Если зарегистрированные формы превышают 12 или 20, то параметр K04 не должен быть 12 или 20		12 форм
K05 	Мощность ножа	0-3	1	1
K06 	Выбор типа машины 0 -стандарт, 1- сухая голова	0-1	1	0
K07 	Ограничение максимальной скорости Для K06 – 1 типа машины максимальная скорость, автоматически ограничена 3 300 оборотами в минуту	400-4200	100rpm	3600rpm
K08 	Компенсация натяжения нити иглы	-30-30	1	0
K09	Если данные, связанные с натяжением нити иглы изменены, измененные значения устанавливаются только во время установки.  : Во время установки  : Без шитья	0-20	Is	Без шитья
K10	Функция поиска после завершения шитья  нет  с конца шитья  с конца цикла			нет

K11	При U01 положения лапки 14.0 мм или больше, положение иглы может быть автоматически выполнено после остановки машины.  : запрет  : разрешено			Включено
K12 	Время опускания соленоида ножа	25-100	5ms	35
K13 	Время подъема соленоида ножа	5-100	5ms	15
K14 	Дополнительное) время опускания соленоида ножа	5-300	5ms	50
K15 	Компенсация двигателя Y-подачи	-120-400	1 pulse	0
K16 	Компенсация качания иглы	-10-10	1 pulse	0
K17 	Компенсация подъема лапки	-100-10	1 pulse (0.05mm)	0
K18	Показ кнопки P  : Нет показа  : Показ			Нет показа

K19	Обрезка нити при непрерывном шитье  : Запрещение  Разрешение			Разрешение
	Этот пункт устанавливает выходную мощность во время возврата ножа.	0-3	1	0
	Количество выпуска нити катушки в начале шитья	1-15	1 pulse	8
	Выбор скорости лапки	1-3	1	1
	Регулировка чувствительности кнопок	1-5	1	3
	Восстановление к оригинальным параметрам			

Установка счетчика изделий



Нажмите,  чтобы войти в интерфейс для установки счетчика (как показано на правом рис.)

A - показано существующее значение счетчика..
 Нажмите эту иконку, чтобы войти в интерфейс для установки счетчика..

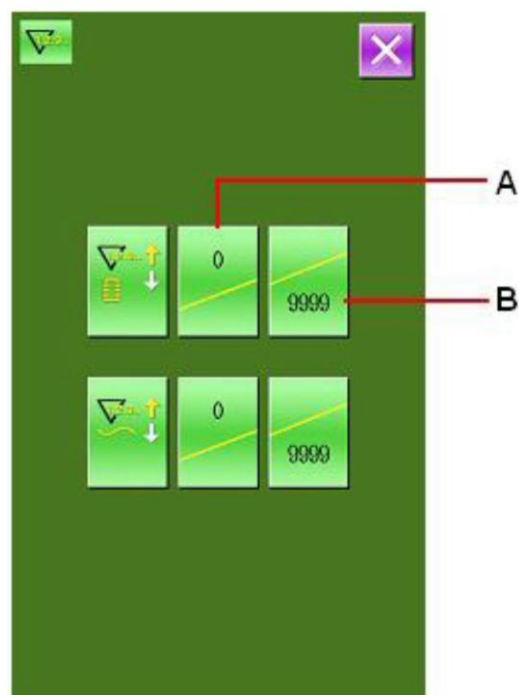
B –показано максимальное значение счетчика.
 Если значение = 0, счетчик может только считать числа и не может послать предупреждение.
 Нажмите эту кнопку, чтобы установить максимальное или нужное Вам значение.



Выбор типа счетчика

Нажмите  или , чтобы войти в интерфейс для выбора типа счетчика

: **Счетчик петель вверх** 

Каждый раз, когда выполнено шитье одной петли, значение счетчика увеличивается.. Когда значение счетчика сравняется с установленным значением, появится предупреждение. Нажмите  значение счетчика будет восстановлено к 0.

: **Счетчик петель вниз** 

Каждый раз, когда выполнено шитье одной петли, значение счетчика уменьшается.. Когда значение счетчика сравняется с 0, появится предупреждение.

Нажмите  значение счетчика будет восстановлено к установленному значению..

Счетчик петель можно отключить, нажав соответствующую кнопку. 



Параметры настройки на пользовательском уровне

①Регистрация кнопок управления
 Могут быть зарегистрированы до четырех кнопок управления.
 Эти кнопки управления показаны на экране.
 Выбираете кнопку, которую Вы желаете регистрировать, нажимаете кнопку 

Чтобы закончить операцию регистрации, нажмите. 
 Недавно зарегистрированные данные шитья будут показаны на пользовательских кнопках управления.

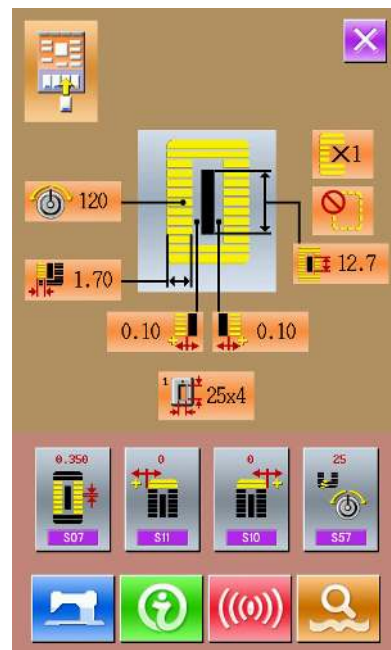



Пример

Следующие пункты были зарегистрированы

Подача в параллельной секции ; 

Компенсация ширины левой закрепки 

Компенсация ширины правой закрепки 

Натяжение нити иглы в начале шитья 











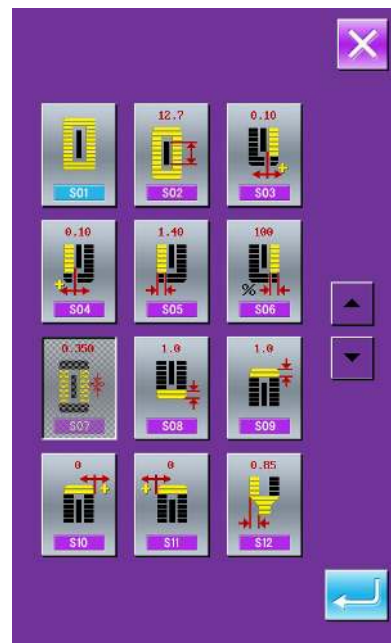
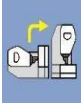











Таблица ошибок и методы их устранения

No.	На дисплее	Наименование проблемы	Как исправить
EB001		Педаль не в промежуточном положении.	Самовосстановление
EB002		Чрезвычайная остановка	Нажмите 
EB004		Низкое основное напряжение (300V)	Выключите машину
EB005		Высокое основное напряжение (300V)	Самовосстановление
EB007		Перенапряжение или большой ток	Выключите машину
EB008		Дополнительное напряжение (24V) Ошибка	Выключите машину
EB013		Ошибка кодирующего устройства	Выключите машину
EB014		Ошибка двигателя	Выключите машину
EB015		Превышен диапазон	Выключите машину
EB016		Ошибка верхнего положения иглы	Нажмите 
EB017		Ошибка датчика обрыва нити	Нажмите 
EB018		Ошибка положения ножа	Выключите машину
EB019		Чрезвычайное выключение, остановка не в надлежащем положении	Самовосстановление

EB020		Подтверждение наклона головы машины	Выключите машину
EB024		Панель связана с машиной кроме дисплея	Выключите машину
EB025		По X ошибка	Выключите машину
EB026		По Y ошибка	Выключите машину
EB027		Ошибка лапки	Выключите машину
EB028		Ошибка обрезки верхней нити	Выключите машину
EB029		Ошибка обрезки нижней нити	Выключите машину
EB030		Ошибка подключения шагового двигателя	Выключите машину
EB031		Перегрузка шагового двигателя	Выключите машину
EB032		Ошибка электропитания шагового двигателя	Выключите машину
EB035		Ошибка двигателя верхней обрезки нити	Нажмите 
EB036		Ошибка двигателя нижней обрезки нити	Нажмите 
EB037		Нож не может вернуться	Нажмите 
EB038		Ошибка датчика ножа	Нажмите 
EP301		Несуществующий образец	Нажмите 

EP302		Ошибка данных файла образца	Нажмите 
EP303		Нет образца в памяти	Нажмите 
EP304		Не может удалить существующий образец	Нажмите 
EP305		Вместимость памяти слишком низкая	Нажмите 
EP306		Удалите последний образец	Нажмите 
EP307		Ошибка коммуникации	Выключите машину
EP308		Ошибка заказа	Выключите машину
EP309		Образец существовал	Нажмите 
EP310		Несуществующий номер образца	Нажмите 
EP311		Ошибка параметра	Нажмите 
EP312		Счетчик переполнен	Нажмите 
EP313		Счетчик не переполнен	Нажмите 

EP314		Отказ прочитать файл обновления от Диска U	Нажмите 
EP315		Вычисление по шьющей области	Нажмите 
EP316		Ошибка размера в конце шитья	Нажмите 
EP317		Ошибка размера в начале шитья	Нажмите 
EP318		Ошибка инициализации	Нажмите 
EP319		Запрет ввода	Нажмите 
EP320		Ошибка размера ножа	Нажмите 
EP321		Несоответствие версии системы	Выключите машину
EP322		Слишком большой размер файла	Нажмите 
EP323		Прочитайте ошибку	Нажмите 
EP324		Ошибка при записи	Нажмите 
EP325		Ошибка лапки при наметке	Нажмите 
EP326		Ошибка лапки (ширина)	Нажмите 
EP327		Ошибка лапки (фронт)	Нажмите 
EP328		Ошибка лапки (вправо)	Нажмите 

EP329		Ошибка лапки (влево)	Нажмите 
EP330		Ошибка лапки (влево и вправо)	Нажмите 
EP331		Ошибка длины ножа в глазке	Нажмите 
EP332		Ошибка длины формы глазка	Нажмите 
EP333		Ошибка вычисления	Нажмите 
EP334		Ошибка компенсации закрепки	Нажмите 
EP335		Отказ в обновлении программного обеспечения	Выключите машину
EP336		Низкая батарея	Нажмите 
EP337		Несуществующие данные образца	Нажмите 

